

## LOSAC SECADOR MÃOS INOX REF. 511

347902102511

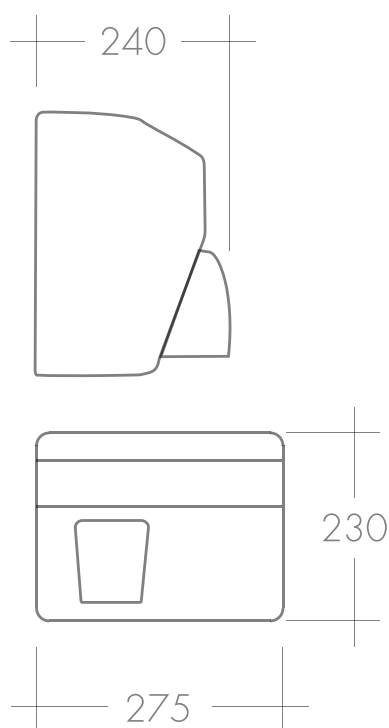

### ESPECIFICAÇÕES TÉCNICAS

INCLUÍDO	Kit fixação; Instruções de montagem; Cabo de alimentação
MATERIAL	Inox
POTÊNCIA NOMINAL	2300 W
VOLTAGEM	220 V - 50 Hz / 60 Hz
VELOCIDADE AR	>20 m/s
PESO	6 kgs

Os produtos apresentados seguem especificações técnicas da AFJ.

As dimensões no desenho técnico são apresentadas em milímetros e meramente indicativas.

Para instalação da peça devem ser consideradas as medidas retiradas da peça a ser aplicada.

Reservamos o direito de fazer alterações técnicas que permitam melhorar a funcionalidade dos nossos produtos sem aviso prévio